

PSR-E

PS Automation 
Gesellschaft für Antriebstechnik

Wir sorgen für Antrieb.

Der robuste Schwenkantrieb bis 50 Nm

Voreingestellte Schaltnocken

Die Nocken zum Betätigen der Endschalter sind vibrationsfest und von PS Automation voreingestellt.



Komfortable Handbetätigung

durch „Drücken und Drehen“. Automatisches Wieder-Einkuppeln.

Zuverlässig sogar unter erschwerten Betriebsbedingungen

Ideal für Industrieanwendungen:
Haube aus UV-beständigem Polycarbonat - Schutzklasse IP65 (optional IP67).

Weithin sichtbare Stellungsanzeige

ermöglicht das Ablesen der aktuellen Position der Armatur auf einer großen Skala mit AUF/ZU Symbolen.

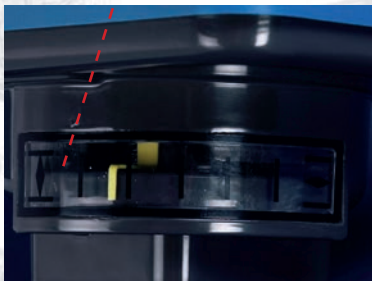

Robustes Getriebegehäuse

aus hochwertigem Aluminium.

Von außen einstellbare Anschlagsschraube

verhindert manuelles Überfahren der Schließstellung.



Leistungstark und effizient

Wartungsfreies, verschleiß- und geräuscharmes Stirnradgetriebe mit hohem Wirkungsgrad und langer Lebensdauer.

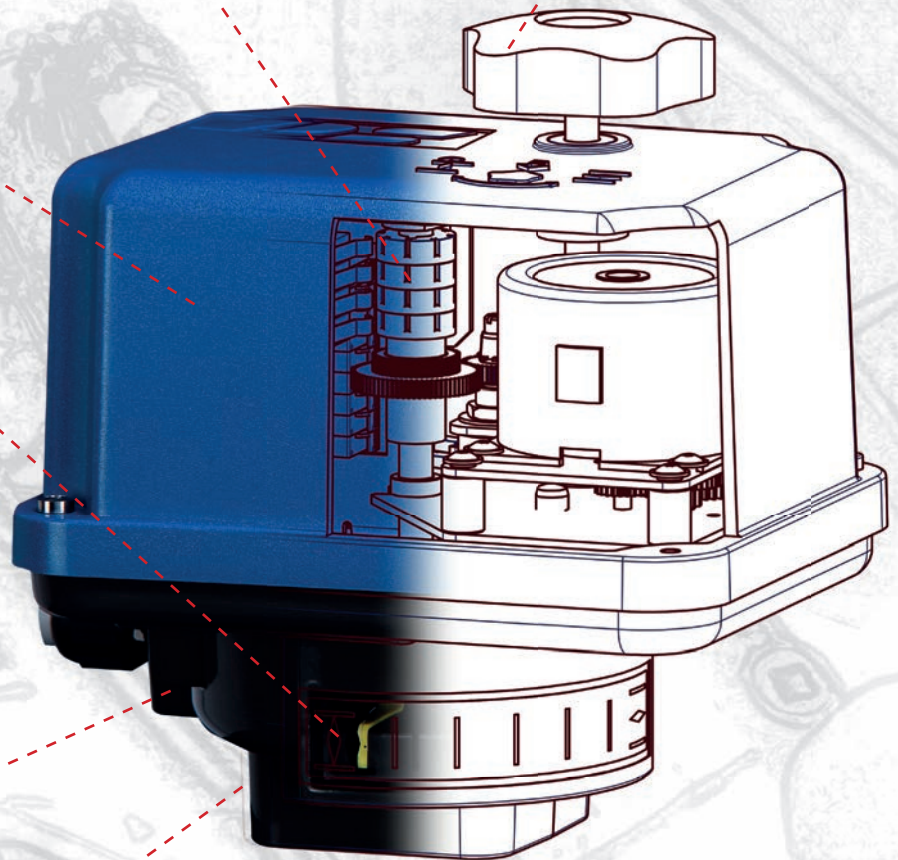

Technische Daten

PSR-E25

Max. Drehmoment	Nm	25			
Spannungsversorgung	V	230 VAC 1~	115 VAC 1~	24 VAC 1~	24 VDC
Frequenz	Hz	50	50	50	-
Stellzeit/90°	s	17	17	17	9
Gewicht	kg	2,8			
Betriebsart f IEC 60034-1,8		S2 - 20 min, S3/S4 1200 c/h - 25% bei 25°C			
Zulässige Umgebungstemperatur	°C	-25°C bis +70°C			
Motorschutz		Thermoschalter			Multifuse

PSR-E50

Max. Drehmoment	Nm	50			
Spannungsversorgung	V	230 VAC 1~	115 VAC 1~	24 VAC 1~	24 VDC
Frequenz	Hz	50	50	50	-
Stellzeit/90°	s	6, 33, 80	33	33	16
Gewicht	kg	2,8			
Betriebsart f IEC 60034-1,8		S2 - 20 min, S3/S4 1200 c/h - 25% bei 25°C			
Zulässige Umgebungstemperatur	°C	-25°C bis +70°C			
Motorschutz		Thermoschalter (außer 80 s)			Multifuse

Details siehe Datenblatt

Abmessungen

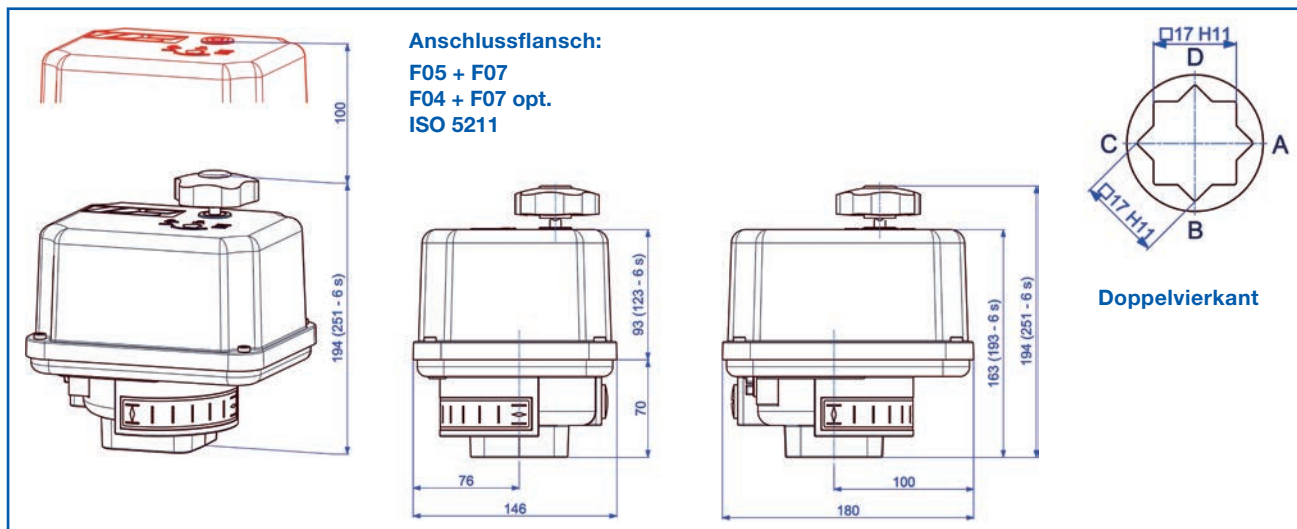

PS Automation GmbH
Gesellschaft für Antriebstechnik

Philipp-Krämer-Ring 13 • D-67098 Bad Dürkheim
Tel.: +49 (0) 63 22-60 03-0 • Fax: +49 (0) 63 22-60 03-20
info@ps-automation.com • www.ps-automation.com

Engineered and Made in Germany

